

Warmluftschleier

S2 / S2 Metallic

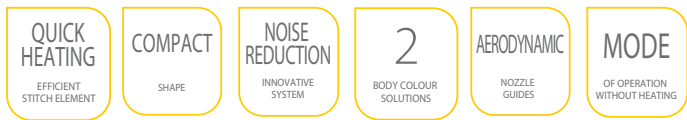

Die kompakten Luftschleier der Serie S2/S2M mit Silence-Gate-System reduzieren den Geräuschpegel drastisch. Stoßdämpfer schließen eine mögliche Schwingungsübertragung der Ventilatoren auf das Gehäuse aus. Aufgrund der geschlossenen Frontblende wird das Geräusch hauptsächlich durch Perforation zur Decke übertragen, jedoch nicht zu Passanten. Niedrige Bauhöhe macht die Türluftschleier im Raum kaum sichtbar. S2 Luftschleier in der Farbe «silbermetallic» eignen sich perfekt für Eingänge im Hi-Tech Stil, z.B. in Cafés, Büros, Geschäften, Ausstellungsräumen usw.

Die Luftschleier sind mit Düsenführungen aus Aluminium mit einem aerodynamischen tropfenförmigen Querschnitt ausgestattet. Sie stabilisieren den Durchfluss und verringern dessen Verlustleistung. Der Luftstrahl erreicht den Boden mit hoher Geschwindigkeit und bietet daher einen besseren Öffnungsschutz gegen das Eindringen von kalter Luft von außen.

Silence-Gate innovatives Geräuschminderungssystem

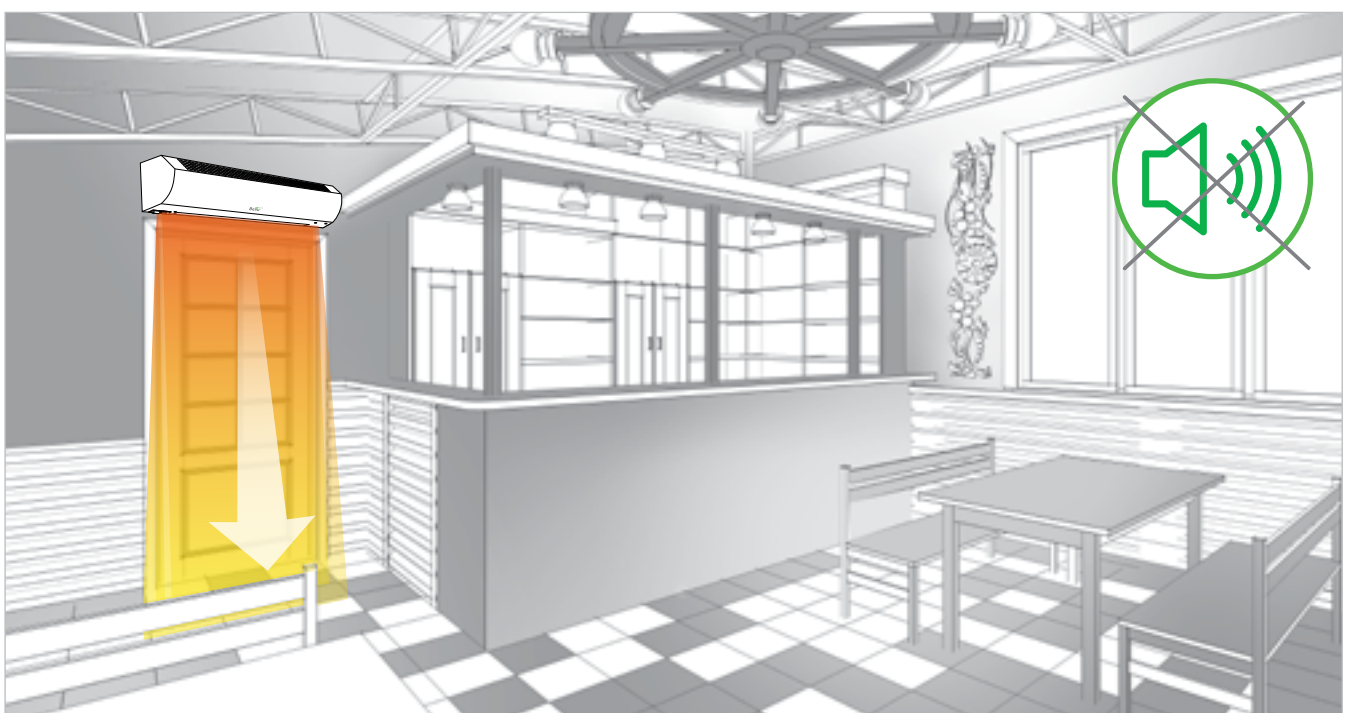

Stoßdämpfer

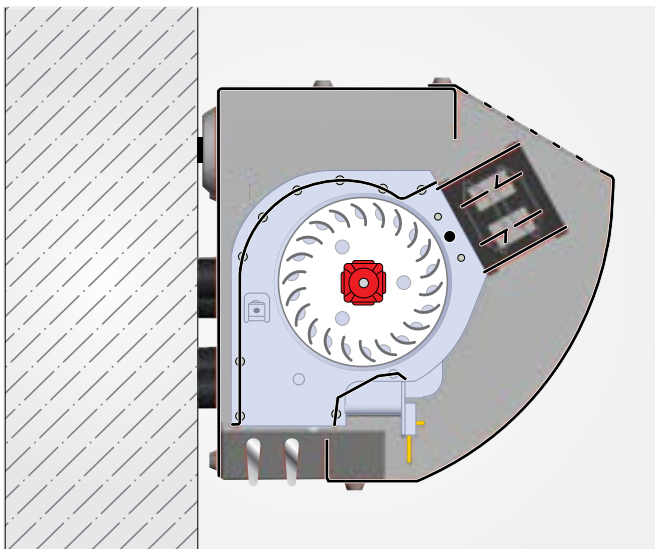

Hochpräzises elektronisches Bedienfeld BRC-E



Einbaumaße und Abmessungen

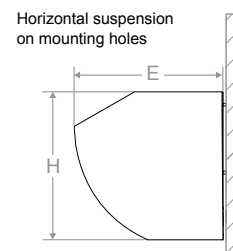
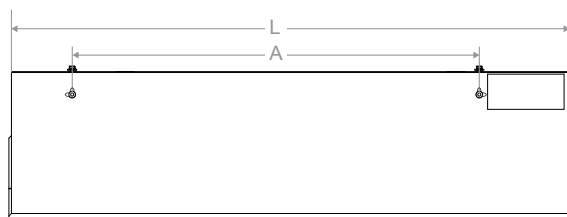

Modell	mm	A, mm	E, mm	H, mm
S2/S2 METALLIC				
BHC-L06-S03	585	370	155	150
BHC-L08-S05	805	585	155	150
BHC-L08-S05-M				
BHC-L10-S06	1080	863	155	150
BHC-L10-S06-M				
BHC-L15-S09	1575	1356	155	150
BHC-L15-S09-M				

Technische Daten

Parameters / Modell		BHC-L06-S03	BHC-L08-S05 BHC-L08-S05-M	BHC-L10-S06 BHC-L10-S06-M	BHC-L15-S09 BHC-L15-S09-M
Heizleistung	kW	3/ 1.5/0	5/2.5/0	6/3/0	9/4.5/0
Luftmenge	m³/h	350	450	700	1050
Stromanschluss	V	220	220	220	380
Maximale Montagehöhe	m	2.5	2.5	2.5	2.5
Erhöhung Lufttemperatur	°C	26	34	26	26
Bedienung		Schalter am Gehäuse		BRC-E elektronische Kabel-Bedieneinheit	
Abmessungen (LxHxT)	mm	585 X 150 X 1	800 X 150 X 1	1080 X 150 X 155	1,570 X 150 X 155
Verpackung Abmessungen (LxHxT)	mm	630 X 165 X 185	860 X 165 X 185	1180 X 165 X 185	1655 X 165 X 1
Gewicht netto / brutto	kg	4.5/5.1	6.8 / 7.4	8.4 / 9.4	1 2.6 / 1 3.9